

AEQUO, RA

Vervangen lichtbron.

- 1 Zorg ervoor dat er geen spanning op het armatuur staat.
- 2 Wacht bij vervanging tot de lamp is afgekoeld.
- 3 Plaats de halogeenlamp met een schone, droge doek; raak de lamp nooit met "blote handen" aan.

Replacing lightsource.

- 1 Switch off power supply.
- 2 Allow time for the lamp to cool before replacement.
- 3 Put the halogen bulb in lampholder using a clean, dry cloth; never touch the halogen bulb with "bare hands".

Austauschen Leuchtmittel.

- 1 Sicherstellen, daß die Leuchte nicht unter Spannung steht.
- 2 Lampenwechsel erst vornehmen, wenn das Leuchtmittel vollständig abgekühlt ist.
- 3 Halogenlampe mit Hilfe eines trockenen und sauberen Tusches einsetzen; Lampe auf keinen Fall mit der bloßen Hand berühren.

AEQUO, RA

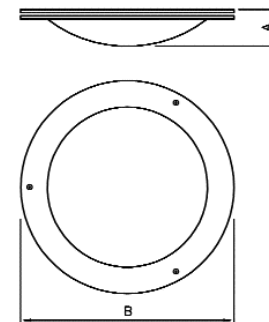

AEQUO
A=65 B=376
14406 1xT5-C 22W
14407 2xTC-S 9W
14420 1xQT-DE12 100W

A=81 B=466
14408 1xT5-C 40W

A=85 B=550
14409 1xT5-C 40W

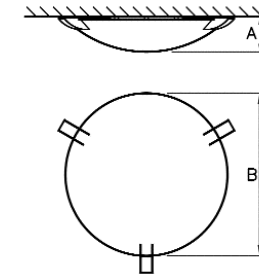

RA
A=65 B=305
12746 1xQT-DE12 100W
12747 2xTC-S 9W

A=75 B=365
12748 1xQT-DE12 100W
12749 2xTC-S 9W
14354 1xT5C 22W

A=85 B=460
14292 2xTC-L 18W
14355 1xT5-C 40W

Design: Ben Lubbers

Veiligheidsklasse 1
Safety class 1
Schutzklasse 1



Aansluitspanning:
Mains supply: 230 Volt, 50Hz.
Netzspannung:

Attentie.

Zorg dat er geen spanning op het armatuur staat bij installatie of onderhoud.

Dit armatuur moet geaard worden.

Aansluiten: Uitsluitend door de erkende installateur.

Lees voor het installeren nauwkeurig deze gebruiksaanwijzing.

Dit verlichtingsarmatuur is ontworpen, gefabriceerd en getest volgens de Europese veiligheidsvoorschriften EN 60598 tesamen met elk volgend supplement.

Gebruik het product uitsluitend in overeenkomst met de voorschriften betreffende de plaatsing, waarbij de juiste aansluitspanning en lichtbron toegepast dienen te worden. Iedere verandering aan dit product kan leiden tot een onveilige situatie.

Het aanbrengen van veranderingen of het niet naleven van deze handleiding ontslaat DIJKSTRA LAMPENFABRIEK B.V. van elke garantieverplichting.

Bewaar deze handleiding zorgvuldig.

Please note.

Before undertaking any installation or maintenance work always isolate from the mains supply.

This luminaire must be earthed.

Installation: To be carried out only by a qualified approved installer.

Read this manual carefully prior to final connection.

This product has been designed, manufactured and tested in accordance with the standard EN 60598-1 together with any subsequent amendment.

Use this product only in compliance with the regulations concerning the application of this product, ensuring that the correct voltage and lightsource is applied. Any modification of this product will invalidate any warranty and may lead to unsafe situations.

Failure to observe the written instructions of this manual may invalidate any claim or warranty of the products supplied by DIJKSTRA LAMPENFABRIEK B.V. and its representatives abroad.

Retain these instructions, for incorporation into O & M manuals.

Achtung.

Bitte bei Installation oder Unterhalt der Leuchte prüfen, daß diese nicht unter Netz-Spannung steht.

Diese Leuchte muß geerdert werden.

Installation: Ausschließlich von einem anerkannten Installateur.

Lesen Sie diese Anleitung aufmerksam durch bevor Sie mit dem Anschliessen anfangen.

Diese Leuchte wurde entwickelt, hergestellt und geprüft entsprechend den Sicherheitsnormen EN 60598 und weitere Beilagen.

Verwendung dieses Produktes ausschließlich in Erfüllung mit den Vorschriften betreffend Montierungsstelle, Spannung und Lichtquelle.

Die Modifikation dieses Produktes kann zu gefährlichen Situationen führen.

Die Modifikation dieses Produktes oder die Nichtbeachtung dieser Montage-Instruktion befreit DIJKSTRA LAMPENFABRIEK B.V. von jeglichen Garantie-verpflichtungen. Bewahren Sie diese Anleitung gut auf.

Het verpakkingsmateriaal uit de buurt van kinderen houden om het risico van verstikking te vermijden.

Keep the packing material away from children to avoid suffocation risks.

Das Verpackungsmaterial von Kindern fern halten um sich zu bewahren für das Risiko der Erstickung.



Postbus 6407
2001 HK HAARLEM, Nederland

Telefoon: +31 23 5123500
Telefax: +31 23 5123599

e-mail: info@dijkstra.com
internet: www.dijkstra.com

AEQUO, RA 90209112

Technische wijzigingen voorbehouden.
Subject to technical modification.
Technische Änderungen vorbehalten.

AEQUO

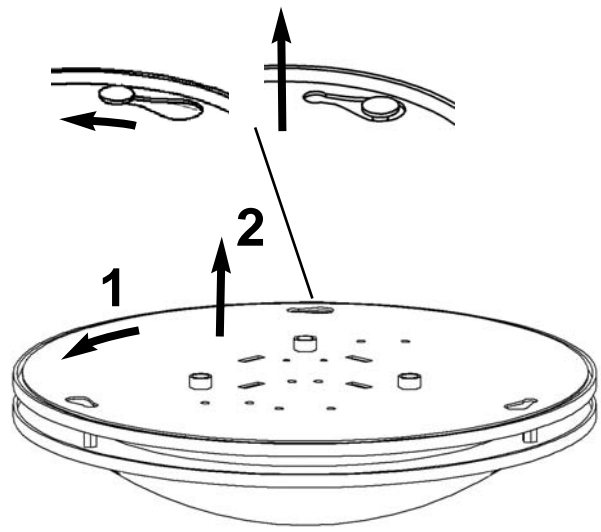

QT-DE12 100W

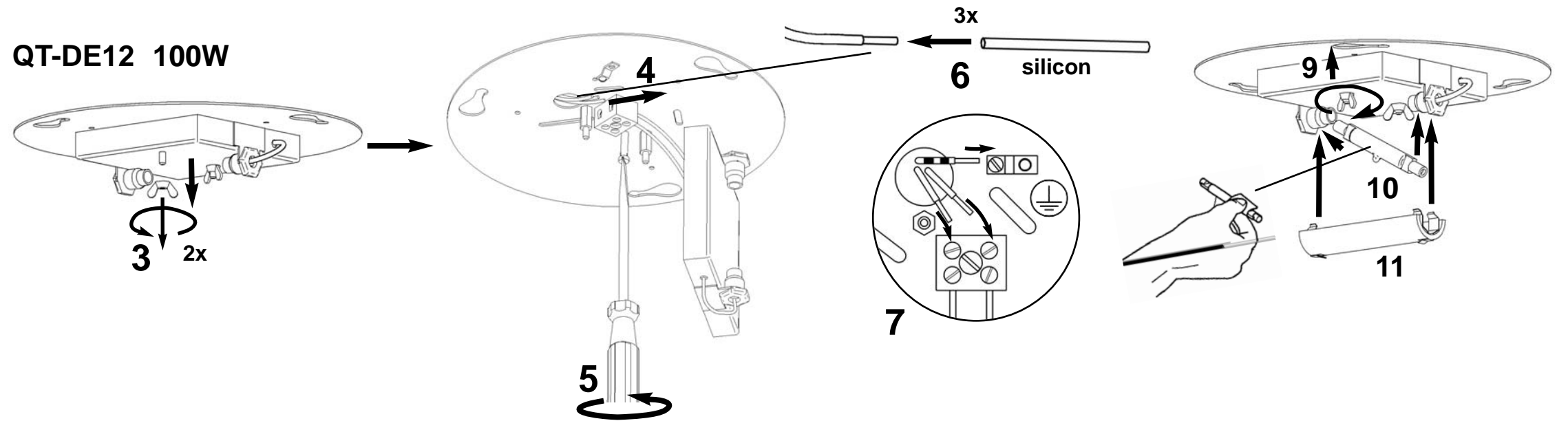

RA

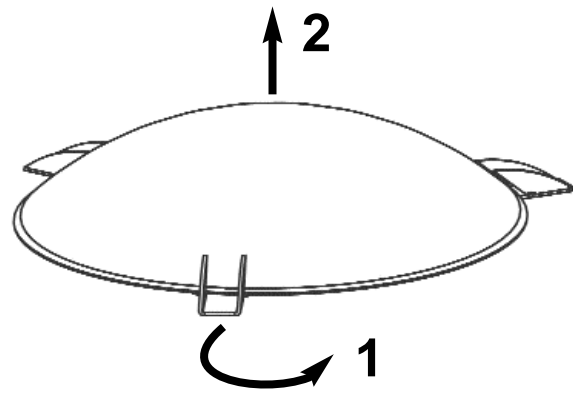

TC-S 9W/ TC-L18W

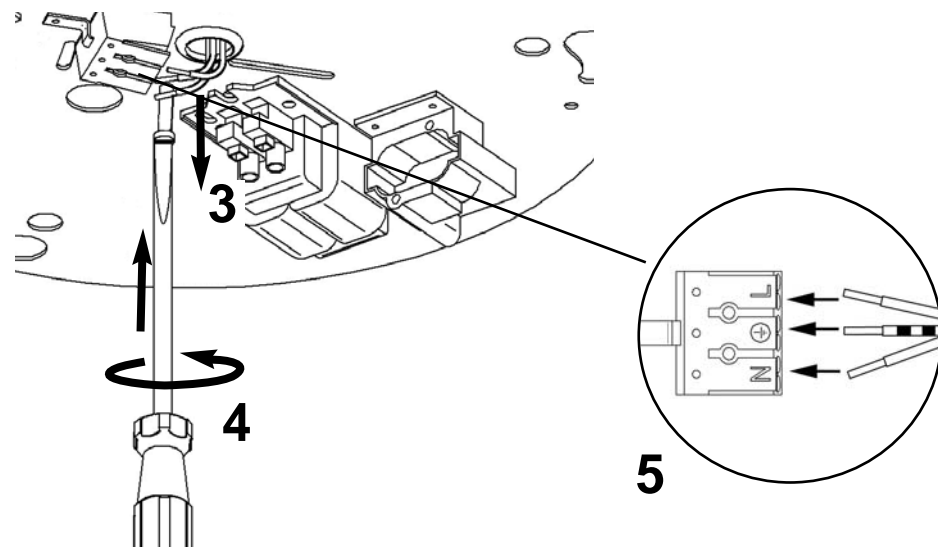

AEQUO

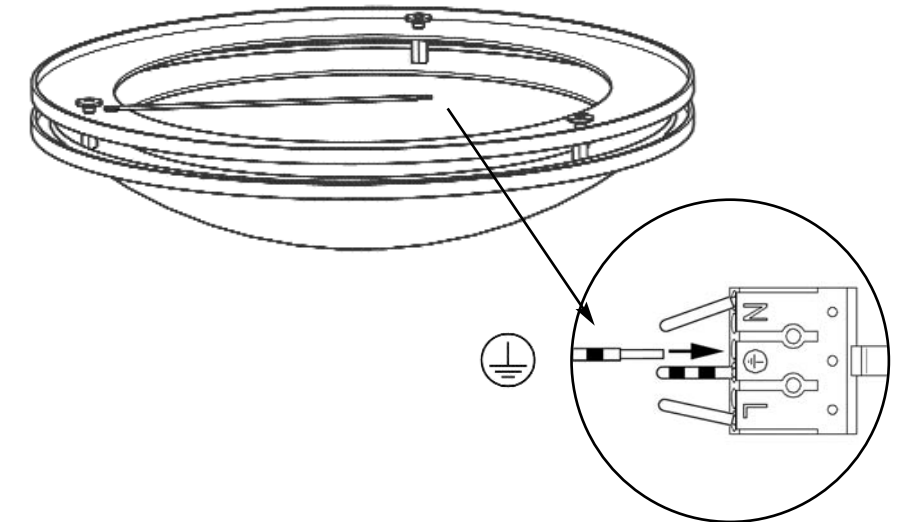

T5-C 22, 40W

